

## **POLSKI**

Temat: Środki stylistyczne w utworze Juliana Tuwima.

Przeczytaj utwór Juliana Tuwima, pt. "Kapuśniaczek" (ćw. 7). Wykonaj ćwiczenia 4, 8 i 9.

<https://epodreczniki.pl/a/marzenia/D17fFgXUk>

## **TECHNIKA**

**Temat: To umiem – ABC zdrowego życia.**

Sprawdź swoją wiedzę i rozwiąż poniższy test.

## To umiem!

### Podsumowanie

- 1 Określ, jakie składniki odżywcze wymienione w ramce zostały przedstawione na rysunkach poniżej.

białka, węglowodany, tłuszcze, witaminy

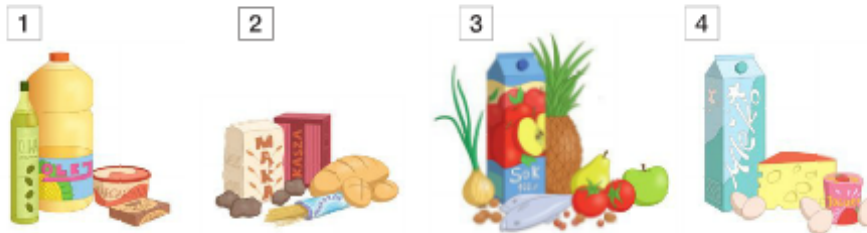

- 2 Przyporządkuj odpowiednie wyjaśnienia A–C do pojęć podanych w ramce.

zapotrzebowanie energetyczne, zdrowe odżywianie, składniki odżywcze

- A. Spożywanie wartościowych i różnorodnych produktów w odpowiednich proporcjach.  
B. Niezbędne do życia substancje, których dostarczamy organizmowi wraz z pożywieniem.  
C. Liczba kalorii, którą należy zapewnić organizmowi podczas doby.

- 3 Określ, które z podanych niżej zdań są prawdziwe.

1. Według piramidy zdrowego żywienia podstawą diety powinny być węglowodany i nabiał.
2. Substancje chemiczne dodawane do żywności w celu poprawienia jej wyglądu to między innymi konserwanty, barwniki i aromaty.
3. Aby przygotować zdrowy i wartościowy posiłek, najlepiej wykorzystać żywność przetworzoną.
4. Ekologiczna żywność nie zawiera chemicznych dodatków.

- 4 Wybierz z ramki chemiczne sposoby konserwowania żywności.

wędzenia, mrożenia, suszenia, kiszzenia, marynowania, pasteryzacja

źródło: „*Jak to działa? Podręcznik do techniki dla klasy piątej szkoły podstawowej*”

wyd. Nowa Era

WF

Temat :Rozgrzewka jako klucz do uprawiania sportu 24.06.2020

[https://www.youtube.com/watch?v=SGuKDNvBo\\_U](https://www.youtube.com/watch?v=SGuKDNvBo_U)

<https://www.youtube.com/watch?v=jgJOS26G1wY>

## MATEMATYKA

**Temat: Powtórzenie wiadomości z wielokątów.**

Rozwiąż zadania:

### Zadanie 1

Narysuj trójkąt rozwartokątny. Zaznacz w nim wszystkie wysokości.

### Zadanie 2

Oblicz obwód narysowanej figury.

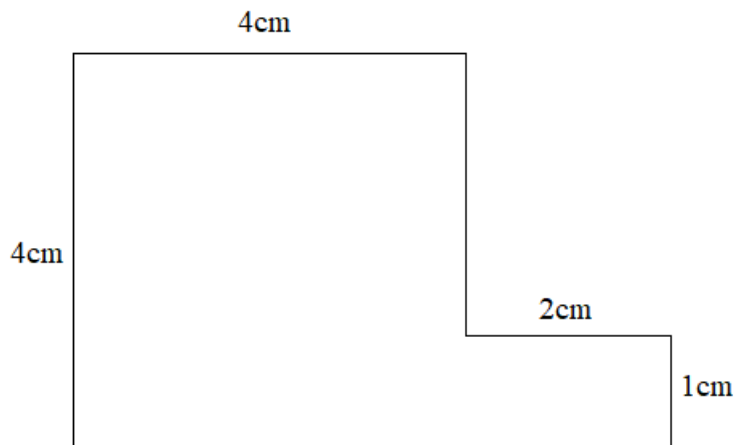

### Zadanie 3

Oblicz pole i obwód trapezu.

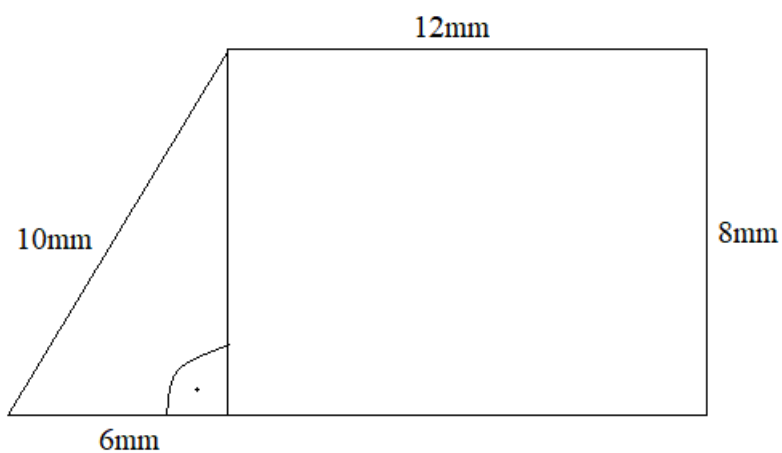

**Powodzenia!**

## **HISTORIA**

### **T: Czego nauczyliśmy się z historii w klasie 5?**

Kochani, dziękuję Wam za wspólny rok- zupełnie nadzwyczajny. Podziękujcie także za pomoc Waszym Rodzicom. Gratuluję pięknych ocen i życzę udanych i zdrowych wakacji. Odpoczywajcie!!! Pozdrawiam serdecznie Anna Jabłońska

Poniżej są linki do quizów historycznych, jeśli macie jeszcze odrobinę mocy i ochotę , spróbujcie swoich sił... Życzę dobrej zabawy.

<https://www.quizme.pl/q/sprawdzian/sprawdzian-z-historii-klasa-5-dzial-5-spoleczenstwo-sredniowiecza-wczoraj-i-dzis>

<https://www.quizme.pl/q/sprawdzian/sprawdzian-z-historii-klasa-5-dzial-6-polska-pierwszych-piastow-wczoraj-i-dzis>